



# METALMASTER®



## JUMTA LAIPA

SOLO CLASSICA 480 UN 275  
VALCOPROFILS

MONTĀŽAS INSTRUKCIJA

# JUMTA LAIPA

Solo 480 un 275 / Valcprofilis

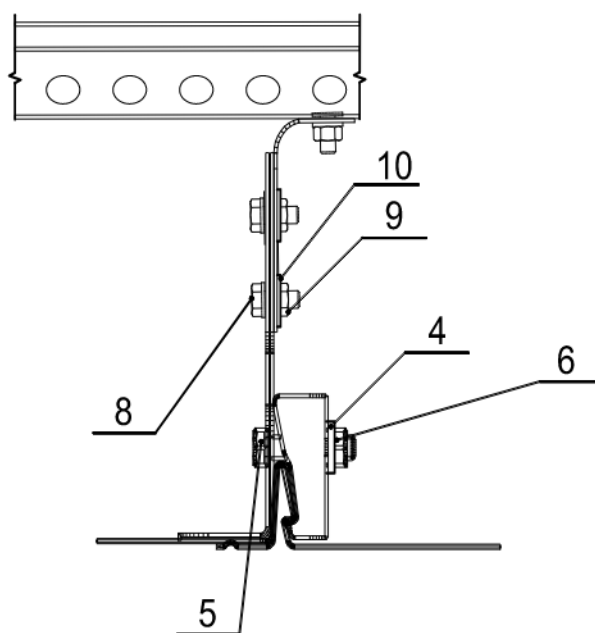
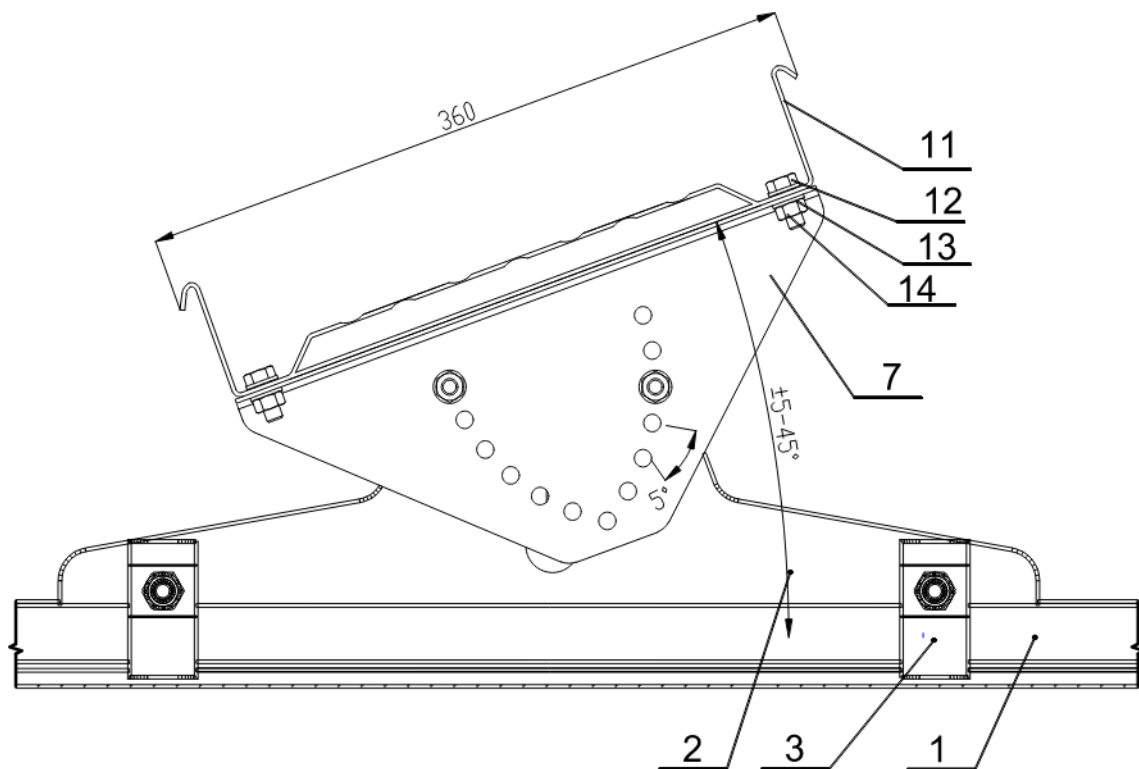

### Jumta laipas montāžas komplekts 1.12m

Pozīcija	Nosaukums	Skaits
1.	<i>Jumta profils.</i>	-
2.	<i>RP stipr. Plāksne</i>	3
3.	<i>RP stiprinājums</i>	6
4.	<i>Paplāksne M8</i>	6
5.	<i>Skrūve M8x35</i>	6
6.	<i>Uzgrieznis M8</i>	6
7.	<i>Slīpuma regulēšanas Plāksne</i>	3
8.	<i>Skrūve M8x14</i>	6
9.	<i>Uzgrieznis M8</i>	6
10.	<i>Paplāksne M8</i>	6
11.	<i>Laipa 1.12m</i>	1
12.	<i>Skrūve M10x16</i>	6
13.	<i>Uzgrieznis M10</i>	6
14.	<i>Paplāksne M10</i>	6

*Daudzums atkarīgs no komplektu skaita*

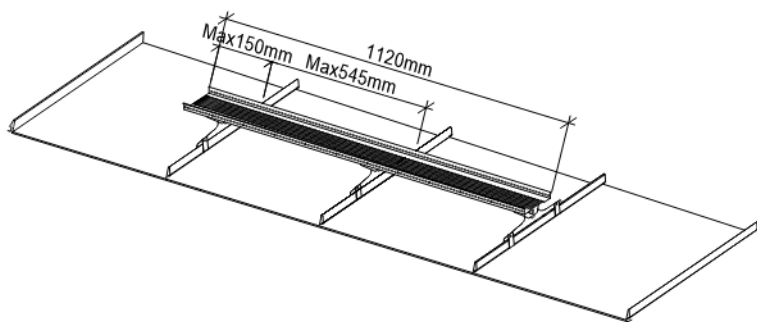

1.att.

### Jumta laipas montāžas komplekts 3m

Pozīcija	Nosaukums	Skaits
1.	<i>Jumta profils.</i>	-
2.	<i>RP stipr. Plāksne</i>	4
3.	<i>RP stiprinājums</i>	8
4.	<i>Paplāksne M8</i>	8
5.	<i>Skrūve M8x35</i>	8
6.	<i>Uzgrieznis M8</i>	8
7.	<i>Slīpuma regulēšanas Plāksne</i>	4
8.	<i>Skrūve M8x14</i>	8
9.	<i>Uzgrieznis M8</i>	8
10.	<i>Paplāksne M8</i>	8
11.	<i>Laipa 3m</i>	1
12.	<i>Skrūve M10x16</i>	8
13.	<i>Uzgrieznis M10</i>	8
14.	<i>Paplāksne M10</i>	8

*Daudzums atkarīgs no komplektu skaita.*

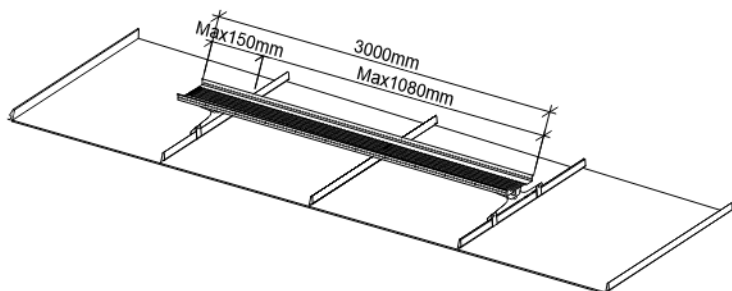

2.att.

## **Pielietojums**

---

- Jumta laipa ir nepieciešama, ja jumta slīpums ir lielāks par ( $5^\circ$ );
- Jumta laipu var uzstādīt  $5^\circ - 45^\circ$  grādu jumta slīpumam.
- Jumta laipas noteikti vajadzētu uzstādīt, lai droši pārvietotos uz jumta;

## **Drošība**

---

- Uz jumta laipas var atrasties 1 persona ar svaru līdz 110kg!
- Pārvietojoties uz jumta laipas, lietot drošības saites!
- Ziemas periodā, pirms pārvietoties uz jumta laipas, notīrīt sniegu no jumta laipas!

## **Pirms jumta laipas uzstādīšanas:**

---

- Izplānojiet vietu, kur veiksiet uzstādīšanu.
- Parliecinieties, ka jumta konstrukcija ir stabila.
- Jumta laipu ieteicams uzstādīt virs jumta latām.
- Parbaudiet, vai jumta segums ir uzstādīts saskaņā ar jumta uzstādīšanas instrukciju.
- Pirms balstu uzstādīšanas iezīmējiet taisnu līniju, kur plānojat uzstādīt jumta laipas, piemēram, ar krāsainu krīta auklu.
- Parliecinieties, ka jumta laipa tiks uzstādīta taisnā līnijā.

## • Jumta laipas uzstādīšana:

- Uzstādiet RP stiprinājuma plāksni, to novietojiet jumta šuves malā tā, lai RP stiprinājuma plāksne atrastos vertikālā stāvoklī.(2.att.)
- RP stiprinājumu novietojiet otras šuves malā(2.att.)
- Katra RP stiprinājuma plāksne ar RP stiprinājumu ir jasastiprina kopā.(2.att.)
- Parliecinieties, ka PR stiprinājuma detaļas atrodas tādā stāvoklī, kā norādīts attēlā.(3.att.)
- Saskrūvējiet kopā izmantojot bultskrūvi M8x35mm, uzgriezni M8 un paplāksni(2.att.).
- Skrūves pievilkt tā, lai RP stiprinājuma plāksne stingri turētos pie jumta materiāla(2.att.).
- Pie RP stiprinājuma plāksnes piestipriniet, slīpuma regulēšanas plāksni ar 2 M8x14 skruvēm ar uzgriezni.(2.att.)
- Piestipriniet jumta laipas celiņu pie slīpuma regulēšanas plāksnes ar 2 M10x16 skruvēm ar uzgriezni un paplāksni. Maksimālais attālums starp RP stiprinājuma plāksnēm un laipas galiem nedrīkst pārsniegt 150 mm(1.att.).
- Jumta laipu, vienkārši pagarina ievietojot to viens otrā.

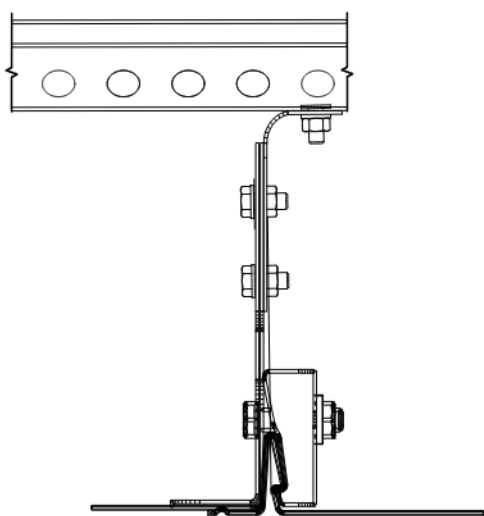

3.att.

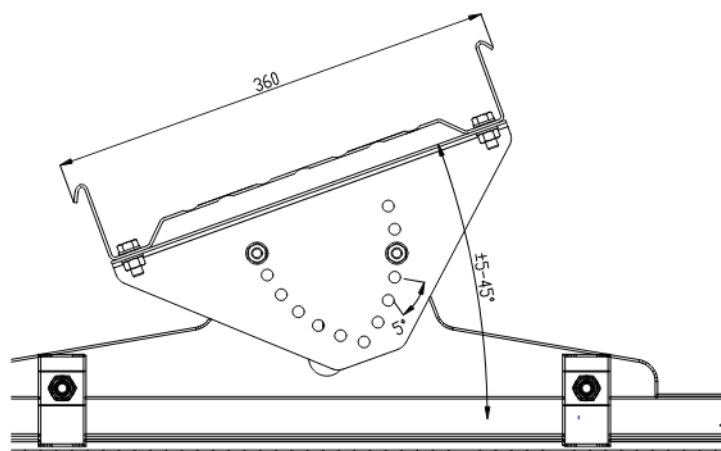

4.att.